

DZW-HDT

Equipo para el control de acceso a zonas de producción.

El equipo DZW-HDT, construido en acero inoxidable, se utiliza para la **desinfección de manos** y la **limpieza de suelas** en el acceso a zonas de producción de alimentos.

Características

- Disminuye el riesgo de contaminación en las áreas de producción.
- Integra la desinfección de las manos y la limpieza de suelas.
- Diseño higiénico.
- Torno de control de acceso.
- Zona larga de cepillado de suelas.
- Fácil desmontaje de cepillos (sin herramientas).
- El equipo se presenta con diferentes longitudes: 1000, 1500 y 2000 mm.

Operación

Los cepillos son activados por sensores y mientras rotan, se activan los sensores de rociado haciendo que los cepillos se impregnen con producto para la limpieza de las suelas.

La desinfección de manos es imprescindible para liberar el torno de salida: se visualiza mediante los pilotos luminosos (rojo y verde).

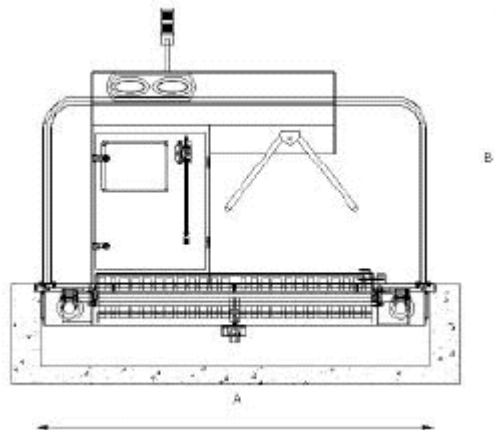

Modelo	DZW-HDT 1000	DZW-HDT 1500	DZW-HDT 2000
Longitud (A) (mm)	1610	2120	2630
Ancho (mm)	950	950	950
Alto (B) (mm)	1145	1145	1145
Longitud del cepillo (mm)	1000	1500	2000
Montaje	En el suelo	En el suelo	En el suelo
Capacidad (personas/min)	40	40	40
Corriente (v-Hz)	230/400-50	230/400-50	230/400-50
Tension (kW)	1	1	1
Entrada	1/2"	1/2"	1/2"
Salida	1 1/2"	1 1/2"	1 1/2"