

Satélite HD45-B

El Satélite HD45-B de ELPRESS permite seleccionar las siguientes funciones de limpieza: lavado, aplicación de espuma y desinfección.

Las funciones individuales son seleccionadas por giro de las llaves de paso correspondientes.

Los detergentes y los desinfectantes se sitúan debajo del Satélite. Las dosis exactas de estos agentes son suministradas mediante el sistema inyector por medio de una válvula de dosificación especial para cada uno de los productos. De esta forma las dosificaciones están ajustadas independientemente.

Al Satélite HD45-B debe llegarle agua a presión (es aconsejable que la presión del agua sea aprox. 20 bar) desde una bomba de presión y aire comprimido desde un compresor.

Los accesorios suministrados con el satélite HD45-B son los siguientes:

- Lanza de agua (230mm) en acero inoxidable con protección azul.
- Lanza de espuma (200mm) en acero inoxidable con protección blanca.
- Lanza de desinfección (230mm) en acero inoxidable con protección roja.



Especificaciones técnicas

Presión de trabajo	
Aclarado	23 bar
Espumado	5 bar
Desinfección	5 bar
Anchura (A)	475 mm
Profundidad	185 mm
Altura (B)	495 mm
Entrada agua	½" rosca externa
Salida agua	½" rosca externa

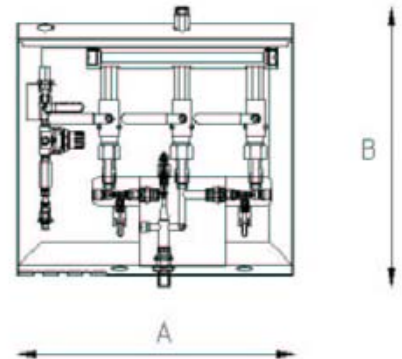

Código *Denominación* *Características*

A2A81501	Satélite HD45-B	Satélite fijo descentralizado ELPRESS
----------	-----------------	---------------------------------------

EQ-Satélite HD45-B.05.01.doc Rev.: 01 Fecha: 17.10.05